

DMG森精機製 同時5軸マシニング
DMU40 eVo型 2017年製 S/No.15465753214
制御装置 : ERGO line(ハイデンハイン製 TNC 640 HSCI)
ATC60本 HSK-A63 24,000 rpm

《機械仕様》

テーブルサイズ : 450×400 mm
最大積載量 : 250kg
ストローク X : 400 Y : 400 Z : 375 mm
B : -5~+110° C : 360°
主軸端面からテーブル上面までの距離 : 125~500 mm
主軸速度 : 24,000 rpm
工具収納本数 : 60本
ツールシャンク : HSK-A63

所要床面 : 2,050×2,815 mm 高さ : 2,530 mm
機械重量 : 7,150kg

《オプション内容》

ダイナミックパッケージ DMU 40 eVo linear
NC自動旋回テーブル
機内計測装置(主軸)PP60(光学式)
工具レーザー測定装置(可動式)
スルースピンドルクーラント4Mpa/8Mpa 980L(ペーパーフィルター付)
主軸センタースルーエアブラスト
レニショー製タッチプローブ OMP40-2(HSK-A63用)
チップコンベヤ(前左出し)
ミストコレクタ
クーラント温調装置

DMU eVo Series

機械仕様

		DMU 40 eVo	DMU 60 eVo	DMU 80 eVo
加工エリア				
移動量 (X/Y/Z 軸)	mm	400/400/375	600/500/500	800/650/550
主軸端面からテーブル上面までの距離	mm	125 - 500	125 - 625	150 - 700
主軸 (標準)				
最高回転速度	min ⁻¹	20,000	20,000	20,000
出力 (40/100% ED)	kW	35/25	35/25	35/25
トルク (40/100% ED)	N・m	130/87	130/87	130/87
ツールシャンク (DIN 69871/DIN 69893)		SK 40/HSK-A63*	SK 40/HSK-A63*	SK 40/HSK-A63*
主軸 (オプション)				
最高回転速度	min ⁻¹	24,000	24,000	24,000
出力 (40/100% ED)	kW	24/16	24/16	24/16
トルク (40/100% ED)	N・m	100/67	100/67	100/67
ツールシャンク (DIN 69871/DIN 69893)		HSK-A63	HSK-A63	HSK-A63
主軸 (オプション)				
最高回転速度	min ⁻¹	15,000	15,000	15,000
出力 (40/100% ED)	kW	46/30	46/30	46/30
トルク (40/100% ED)	N・m	200/130	200/130	200/130
ツールシャンク (DIN 69871/DIN 69893)		SK 40/HSK-A63*	SK 40/HSK-A63*	SK 40/HSK-A63*
主軸 (オプション)				
最高回転速度	min ⁻¹	28,000	28,000	28,000
出力 (40/100% ED)	kW	30/20	30/20	30/20
トルク (40/100% ED)	N・m	40/27	40/27	40/27
ツールシャンク (DIN 69871/DIN 69893)		HSK-A63	HSK-A63	HSK-A63
主軸 (オプション)				
最高回転速度	min ⁻¹	40,000	40,000	40,000
出力 (40/100% ED)	kW	19/15	19/15	19/15
トルク (40/100% ED)	N・m	16/12	16/12	16/12
ツールシャンク (DIN 69871/DIN 69893)		HSK-E50	HSK-E50	HSK-E50
早送り速度 (X・Y・Z 軸)				
標準仕様 (ボールねじ駆動)	m/min	50	50	50
ダイナミックパッケージ* (リニアドライブ)	m/min	80	80	80

*オプション



		DMU 40 eVo	DMU 60 eVo	DMU 80 eVo
NC 旋回テーブル				
テーブル作業面の大きさ	mm	450×400	600×500	800×700
テーブルの最大積載質量	kg	250	400	600
B 軸傾斜角度	度	-5/+110	-5/+110	-5/+110
C 軸旋回角度	度	360	360	360
テーブルの最高回転速度 (B/C 軸)	min ⁻¹	60/60	60/60	50/50
ダイレクトドライブテーブルの最高回転速度 (B/C 軸)	min ⁻¹	80/150	80/150	80/150
FD (旋削) テーブルの最高回転速度 (C 軸)	min ⁻¹	1,200	1,200	900
工具マガジン				
工具収納本数		30 (60/120/210)*	30 (60/120/210)*	30 (60/120/210)*
機械サイズ				
所要床面積 (チップコンベヤを除く)	mm	2,050×2,815	2,230×2,960	2,440×3,350
高さ	mm	2,530	2,865	3,050
制御装置				
SIEMENS 840D solutionline、21.5 型マルチタッチ式モニタ、CELOS を搭載した ERGOline 操作パネル		•	•	•
HEIDENHAIN TNC 640、21.5 型マルチタッチ式モニタ、CELOS を搭載した ERGOline 操作パネル		•	•	•
HEIDENHAIN TNC 640、19 型マルチタッチ式モニタ、ERGOline 操作パネル		•	•	•
オプション				
スルースピンドルクーラント 4 MPa		•	•	•
スルースピンドルクーラント 4/8 MPa		•	•	•
ミストコレクタ		•	•	•
自動化対応		•	•	•
B/C 軸 ダイレクトドライブテーブル		•	•	•
FD (旋削) テーブル (星型 T 溝、20,000 min ⁻¹ 主軸)		•	•	•
赤外線式タッチプローブ		•	•	•
工具計測装置 (レーザ式)		•	•	•
最小潤滑装置		•	•	•
スルースピンドルエアブロー		•	•	•
油圧ワーククランプ装置		•	•	•

*オプション

DMU eVo Series

姿図

DMU 40 eVo
 正面図

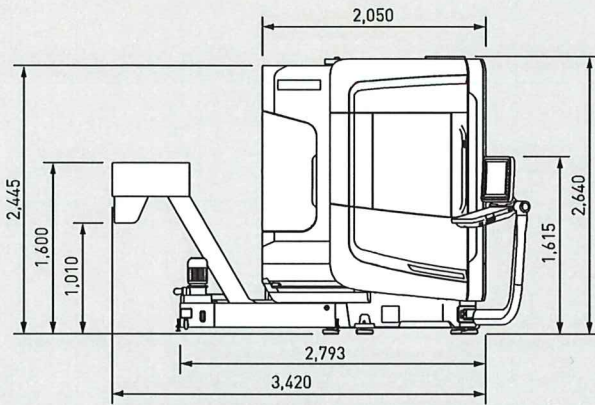

平面図

単位 (mm)

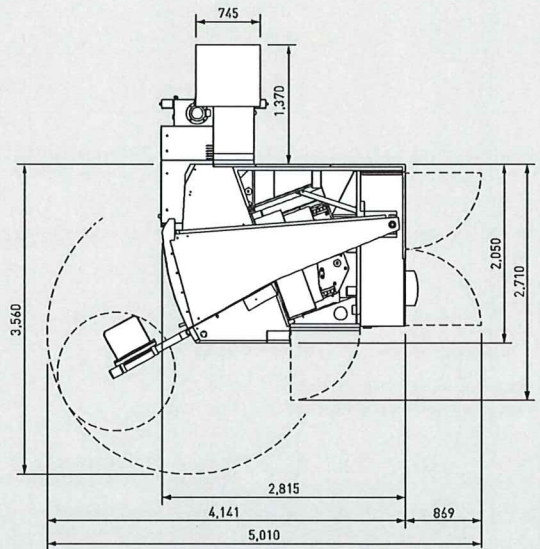

出荷時明細

2017年

ダイナミックパッケージ DMU 40 eVo linear
3D-Control Heidenhain TNC 640
Spindla speed 24.000 rpm, HSK-A63
NC自動旋回テーブル
工具収納本数60本 (チェーン式)
Internal Coolant Supply 40/80bar/980
クーラント温度調整装置
ミストコレクタ
NC制御クーラントノズル
主軸センタスルーエアブラスト
機内計測装置 (主軸) PP60 (光学式)
工具レーザー測定装置 (可動式)
Preparation 3D Quickset
シグナルタワー4色
オペレーション・モード4 (インターロックの条件付解除)
「加工時モニタ」
Package tropical climate(dynamic vers.)
セーフティ・パッケージ
DMGネットサービスクライアント
機械3Dデータ STEPフォーマット
周波数60Hz
手動パルスハンドル
位置決めブロック (主軸24,000rpm用)
レニショー製タッチプローブ OMP40-2 (スタイラス: ϕ 6mmx50mm, HSK-A63用)
label set german
チップコンベア
スルースピンドルクーラント